

HARASHCHAK

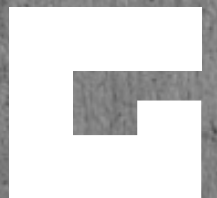



ENGINEERING



GROUP

Умовні позначення

 - Існуючі радіатори

 - Моноліт

 - Перегородки

 - Каналізаційний стояк

 - Вентканал

 - Підведення води

\* $H_{дв}=2100$

 - Електричний щиток

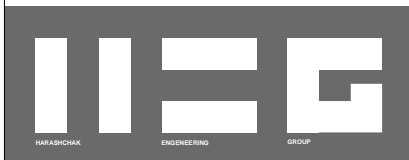

ПРОЕКТ "Дизайн інтер'єру квартири по вул. Вірменська у м.Київ"



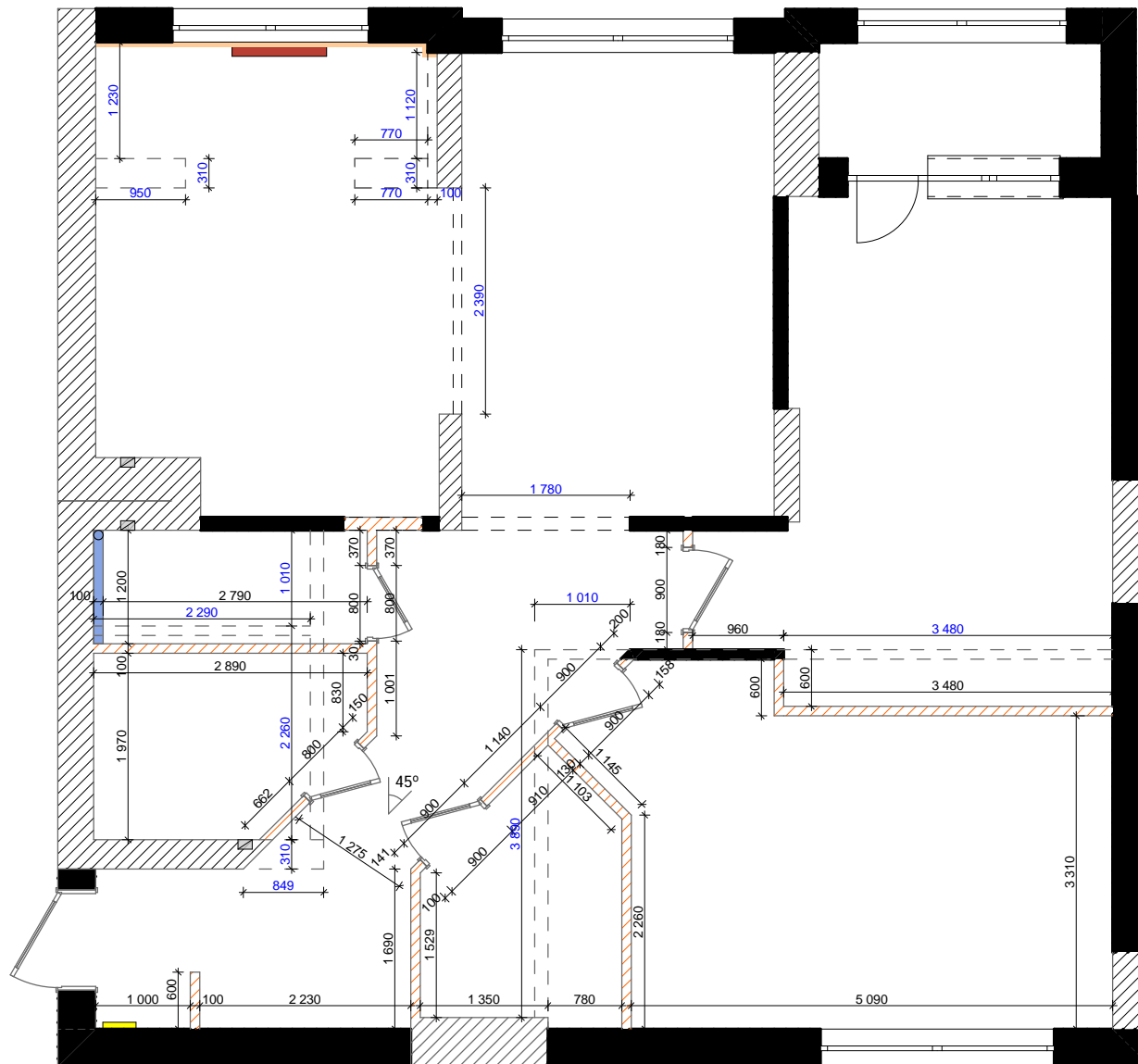

Обмірні креслення

Дата	HARASHCHAK ENGINEERING GROUP
2018	

Лист



УМОВНІ ПОЗНАЧЕННЯ:

-  Проектвані перегородки
-  Перегородки що демонтуються
-  Обозмірення перегородок що демонтуються
-  Обозмірення проектваних перегородок
-  Утеплення стіни пінопластом 50мм

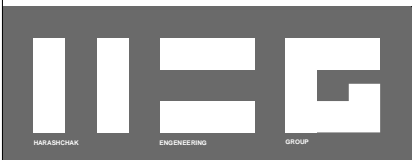

ПРОЕКТ "Дизайн інтер'єру квартири по вул. Вірменська у м.Київ"

План монтажу демонтажу

Дата	HARASHCHAK ENGINEERING GROUP
2018	
Лист	

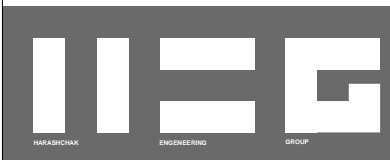
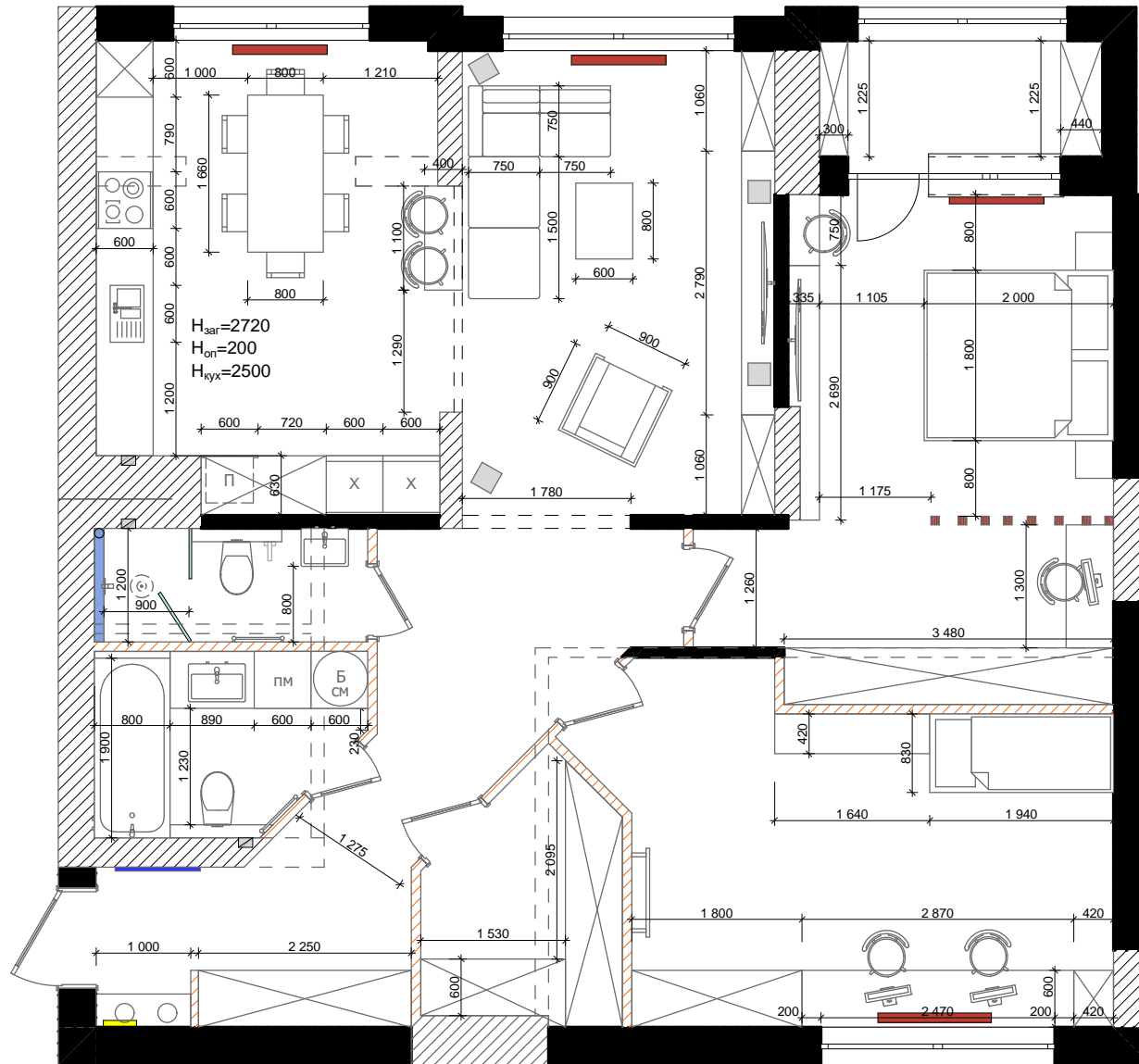

ПРОЕКТ "Дизайн інтер'єру квартири по вул. Вірменська у м.Київ"

Планувальне вирішення

Дата	HARASHCHAK ENGINEERING GROUP
2018	
	Лист



УМОВНІ ПОЗНАЧЕННЯ:

- Електричний підігрів підлоги
- Вивід каналізації
- Вивід гарячої води
- Вивід холодної води
- Існуючі радіатори
- Оброзмірення теплої підлоги
- Привязка води та каналізації
- Регулятори теплої підлоги H=1600

Виводи води та каналізації уточнюються згідно проекту кухні

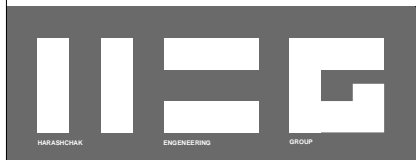

ПРОЕКТ "Дизайн інтер'єру квартири по вул. Вірменська у м.Київ"

План опалення, підведення води та каналізації

Дата	HARASHCHAK ENGINEERING GROUP
2018	
Лист	



УМОВНІ ПОЗНАЧЕННЯ:

- Паркетна дошка
- Плитка керамограніт

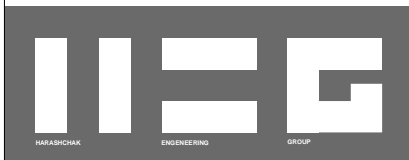

ПРОЕКТ "Дизайн інтер'єру квартири по вул. Вірменська у м.Київ"

Дата	HARASHCHAK ENGINEERING GROUP
2018	

План підлог

Лист

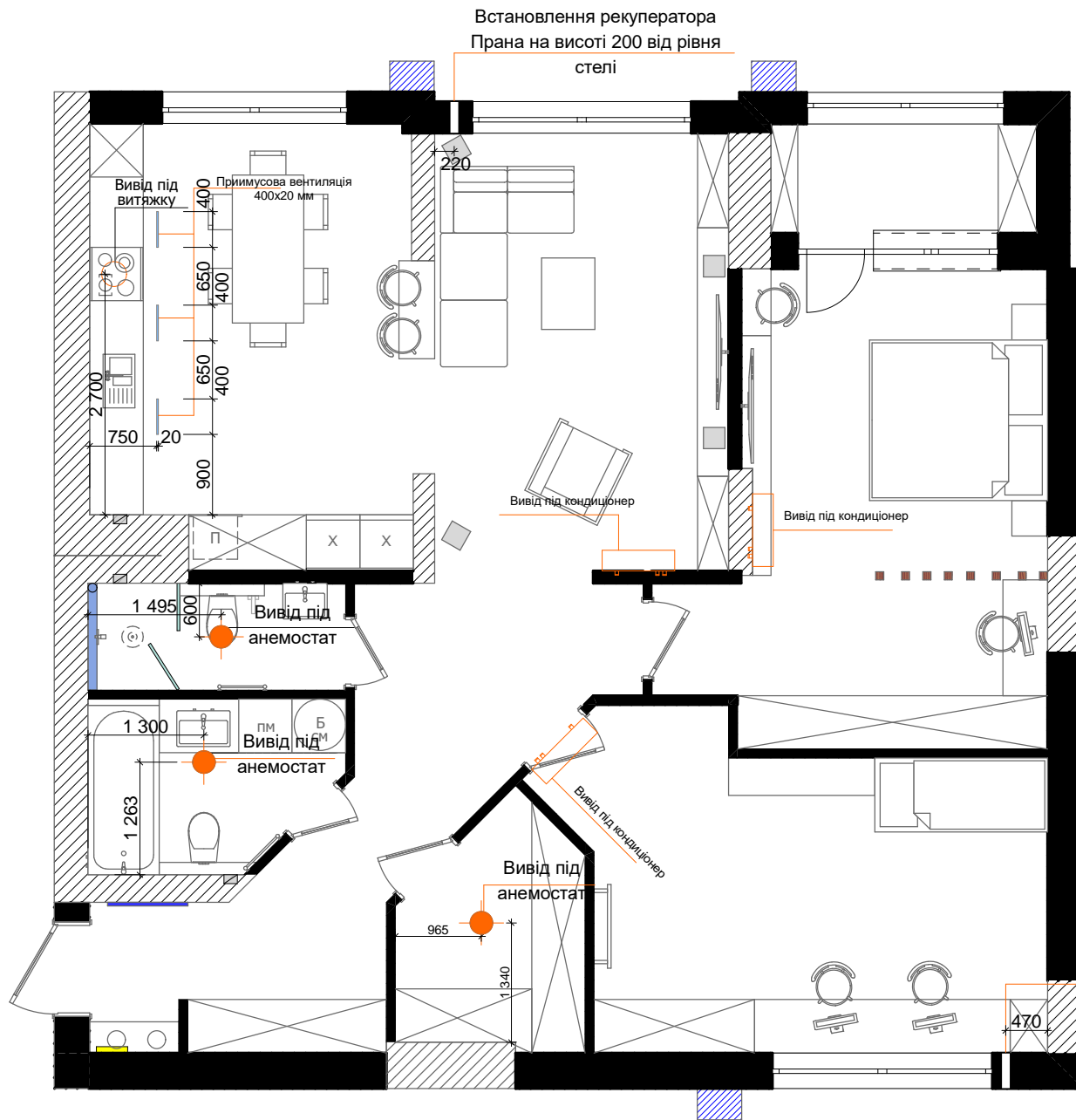

\*Зовнішні блоки згідно проекту забудовника

 -зовнішні блоки кондиціонерів

\*живлення для кондиціонерів виводиться відповідно до моделі

Встановлення рекуператора  
Прапа на висоті 200 від рівня  
стелі

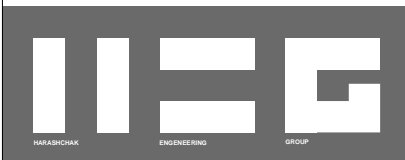

ПРОЕКТ "Дизайн інтер'єру квартири по вул. Вірменська у м.Київ"

План вентиляції

Дата	HARASHCHAK ENGINEERING GROUP
2018	
Лист	





УМОВНІ ПОЗНАЧЕННЯ

- Існуючий рівень стелі
- Гпсокартон опуск на 60мм від існуючого рівня стелі
- Гпсокартон опуск на 200мм від існуючого рівня стелі
- Світильник загального світла
- Підвісні світильники
- Врізні світлодіодні світильники
- Світлодіодна підсвітка
- Точковий світильник
- Лед профілі
- Напрямні світильники

ВУЗОЛ СТЕЛІ 1

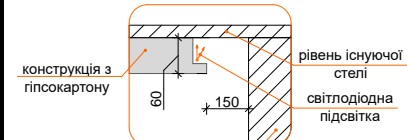

ВУЗОЛ СТЕЛІ 2

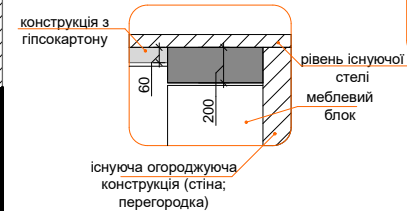

ВУЗОЛ СТЕЛІ 3

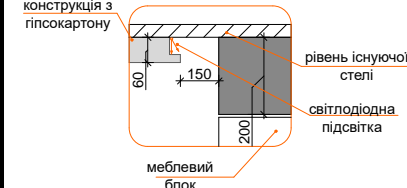

ВУЗОЛ СТЕЛІ 4

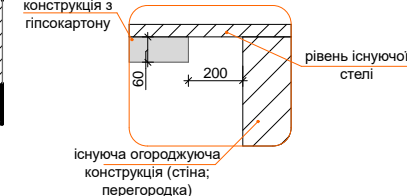

ВУЗОЛ СТЕЛІ 5

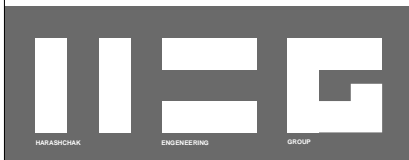
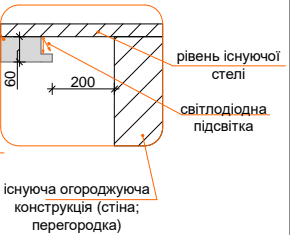

ПРОЕКТ "Дизайн інтер'єру квартири по вул. Вірменська у м.Київ"

План рівневості стель

Дата	HARASHCHAK ENGINEERING GROUP
2018	
Лист	



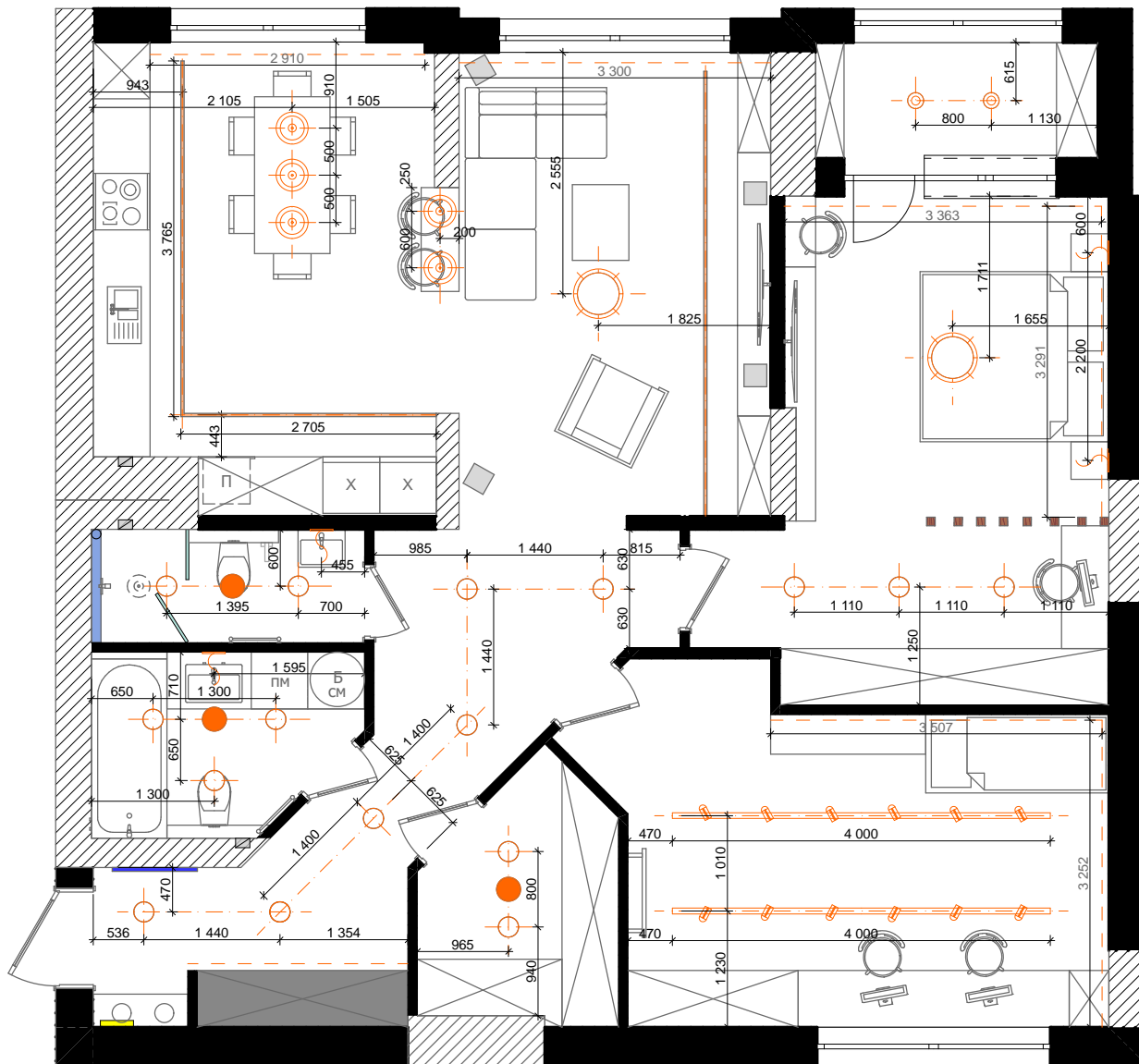

УМОВНІ ПОЗНАЧЕННЯ

	НАЗВА	ПОЗНАЧЕННЯ
1		Вивід анемостата
2		Врізні світлодіодні світильники
3		світильник основного світла
4		світильник бра
5		Підвісні світильники
6		накладний світильник
7		лед стрічка
8		Напрямні світильники
9		Лед профіль

\*світильники бра на балконах/лоджіях

санвузлах влаштовані на h=2200мм

\*світильники бра в спальні влаштовані на h=1600мм

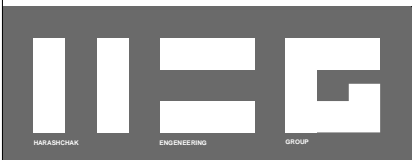

ПРОЕКТ "Дизайн інтер'єру квартири по вул. Вірменська у м.Київ"

План розташування світла

Дата	HARASHCHAK ENGINEERING GROUP
2018	

Лист

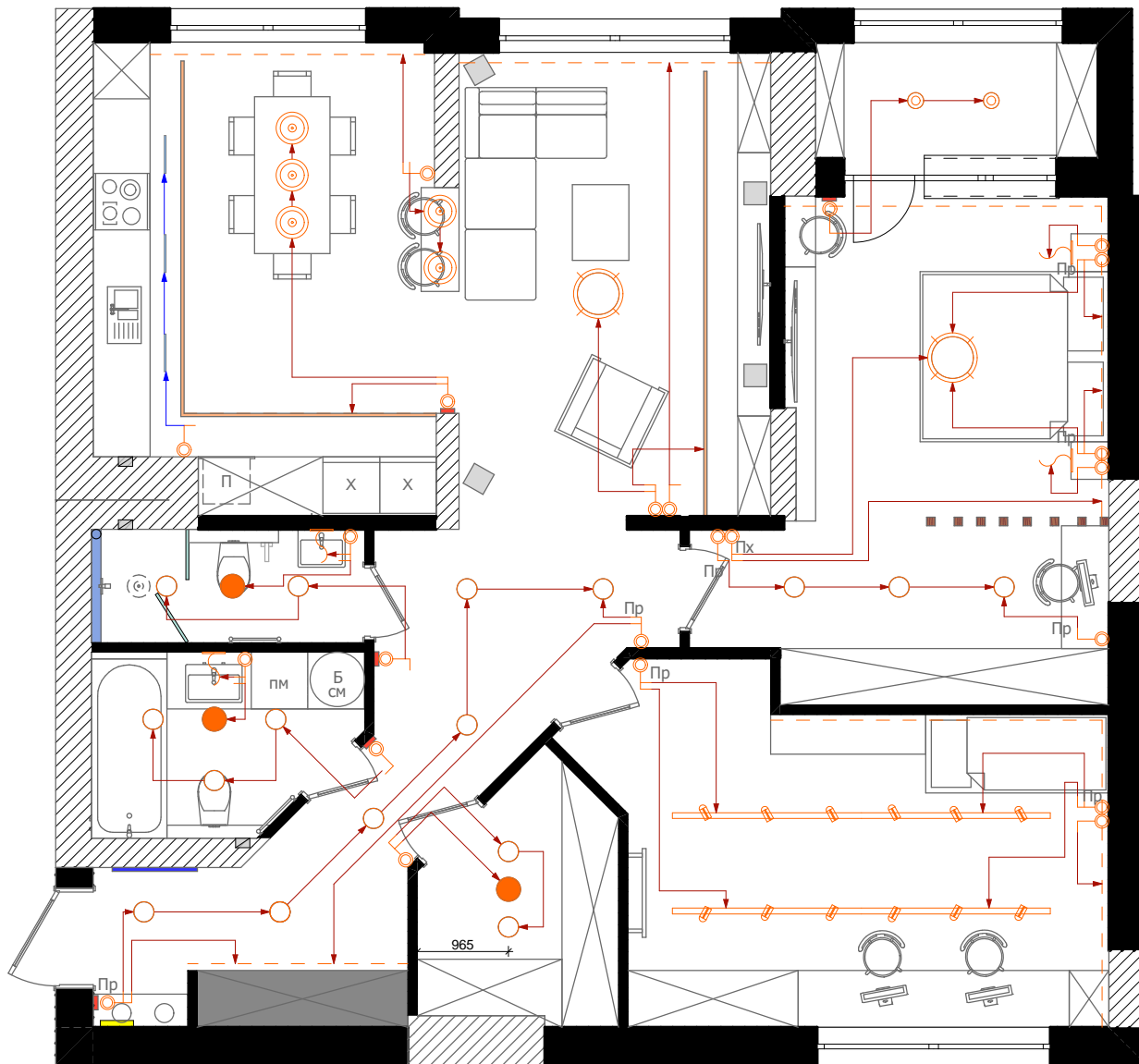

УМОВНІ ПОЗНАЧЕННЯ

	НАЗВА	ПОЗНАЧЕННЯ
1	●	Вивід анемостата
2	○	Врізні світлодіодні світильники
3	⊙	світильник основного світла
4	⌒	світильник бра
5	⊗	Підвісні світильники
6	⊙	накладний світильник
7	- - -	лед стрічка
8	⌒	Напрямні світильники
9	▬	Лед профіль
10	⌒	вимикач одинарний*
11	⌒	вимикач двійний*
12	Пр	Прохідний вимикач
13	Пх	Перехресний вимикач
14	▬	Регулятор теплої підлоги

\*світильники бра на балконах/лоджіях

санвузлах встановлені на h=2200мм

\*світильники бра в спальні встановлені на h=1600мм

\*висота встановлення терморегулятора h=1600мм

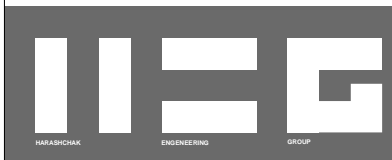

ПРОЕКТ "Дизайн інтер'єру квартири по вул. Вірменська у м.Київ"

План керування світлом

Дата  
2018

HARASHCHAK  
ENGINEERING  
GROUP

Лист

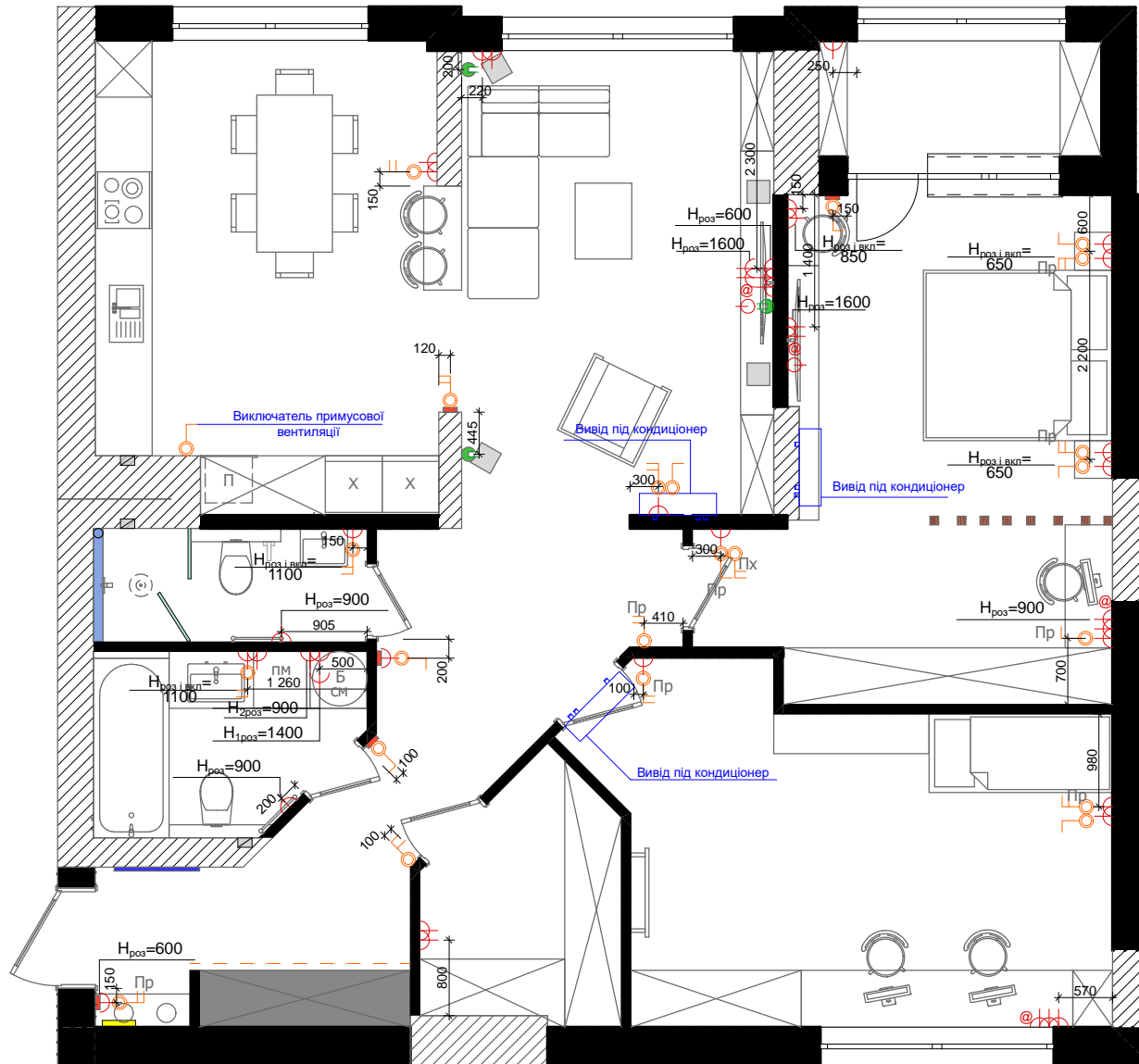

УМОВНІ ПОЗНАЧЕННЯ

	НАЗВА	ПОЗНАЧЕННЯ
1		вимикач одинарний*
2		вимикач двійний*
3	Пр	Прохідний вимикач
4	Пх	Перехресний вимикач
5		Розетка електрична
6		Розетка телевізійна
7	@	Інтернет розетка
8		Регулятор теплої підлоги
9		Подовжувач акустики

\*світільники бра на балконах/лоджіях санвузлах влаштовані на h=2200мм

\*світільники бра в спальні влаштовані на h=1600мм

\*розетки влаштовані на висоті 300мм

\*вимикачі влаштовані на висоті 900мм

\*розетки та виводи електрики для обладнання по кухні уточнюються згідно проекту кухні

\*передбачити живлення кондиціонерів відповідно до моделі

\*висота встановлення терморегулятора h=1600мм

\*висота акустичних розеток корегується висотою розміщення колонок

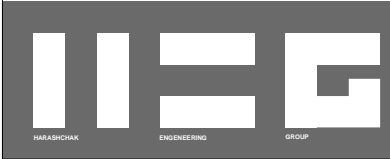
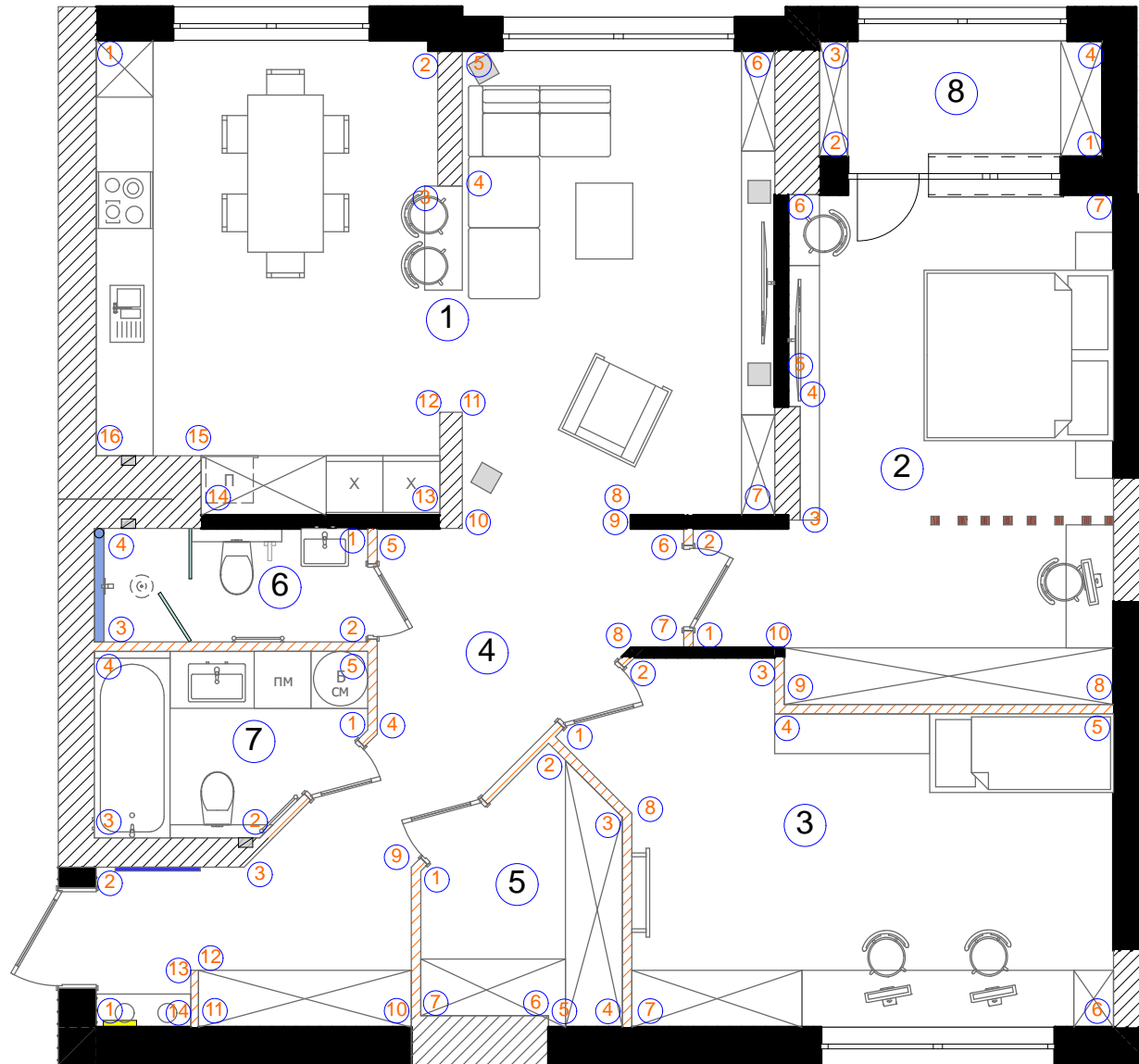





ПРОЕКТ "Дизайн інтер'єру квартири по вул. Вірменська у м.Київ"

План маркування кутів

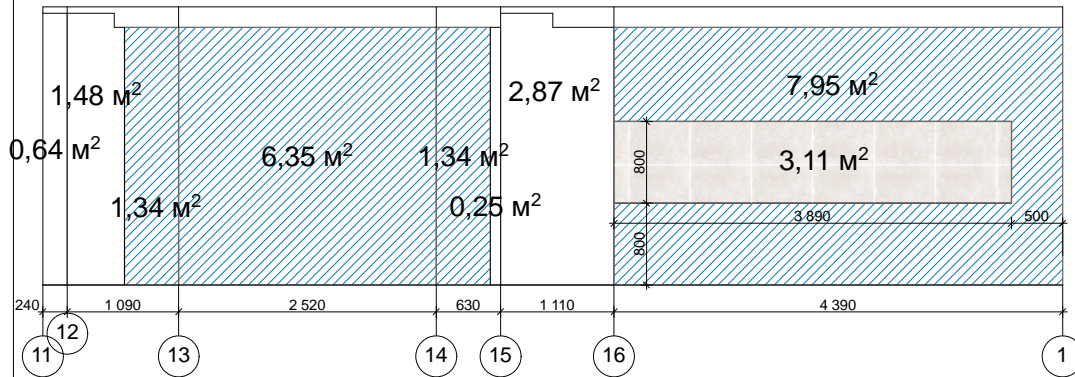
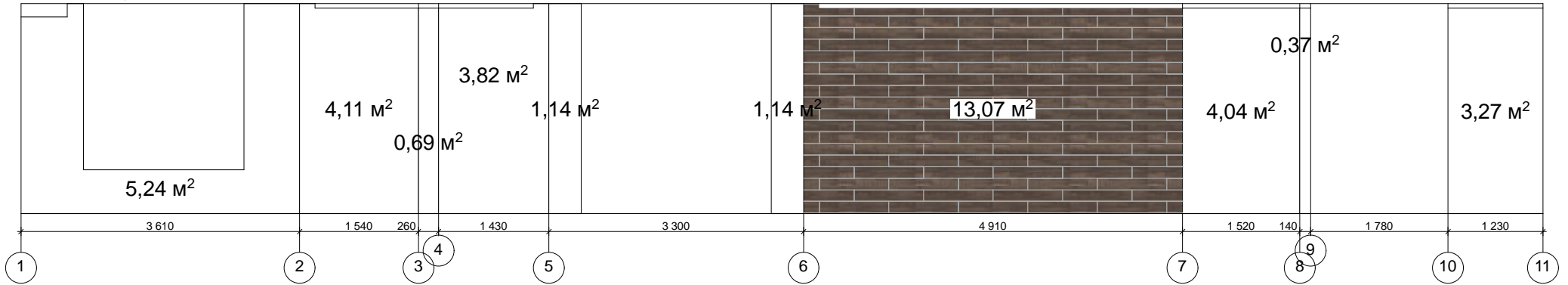
Дата	HARASHCHAK ENGINEERING GROUP
2018	
Лист	

Вітальня/кухня



-  Пофарбування
-  Плитка керамограніт
-  ДСП панель
-  Технічне пофарбування

Спальня 2

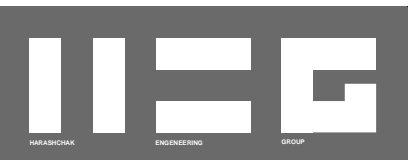
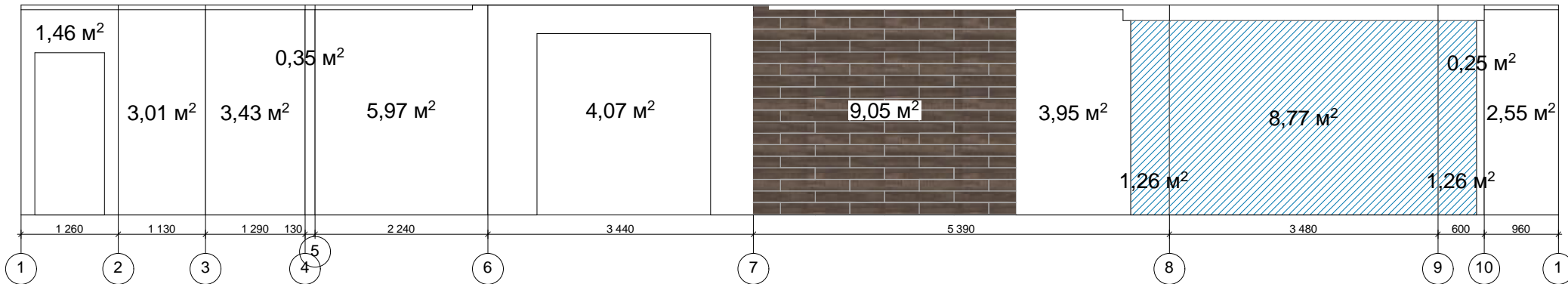

ПРОЕКТ "Дизайн інтер'єру квартири по вул. Вірменська у м.Київ"

Дата  
2018

HARASHCHAK  
ENGINEERING  
GROUP

План маркування кутів

Лист

### Дитяча 3

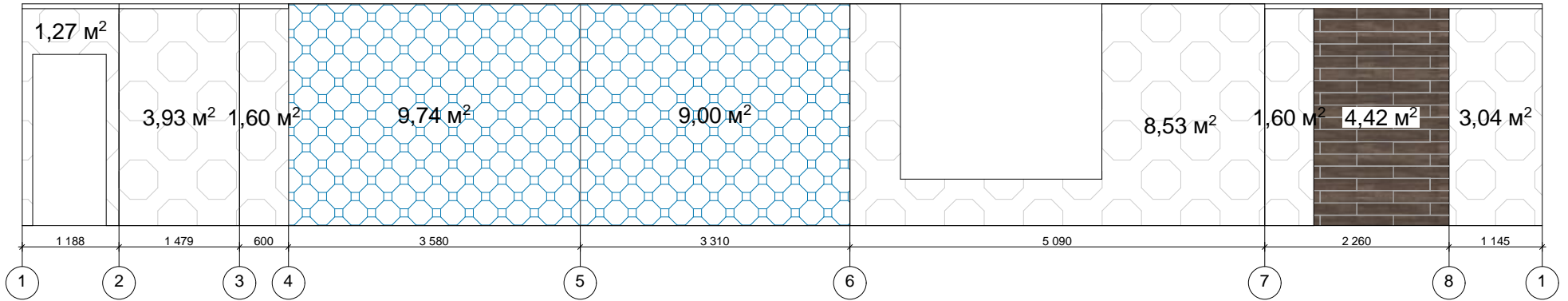



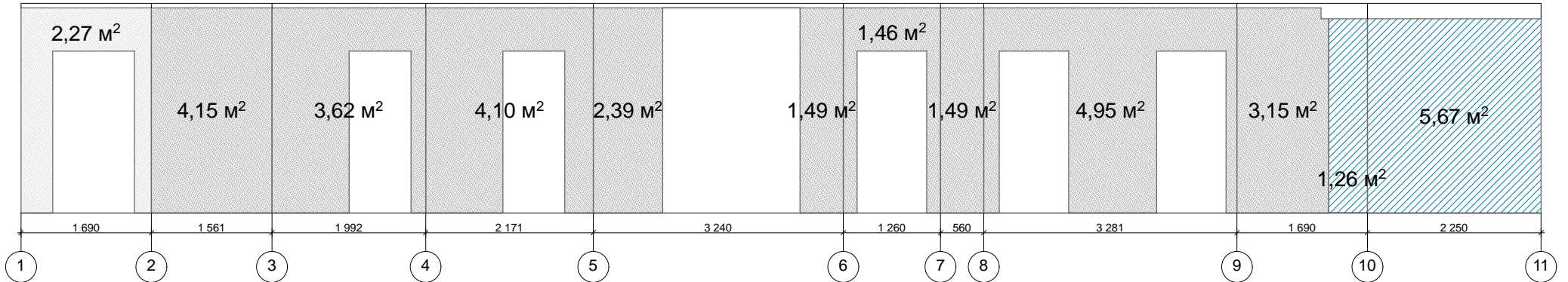

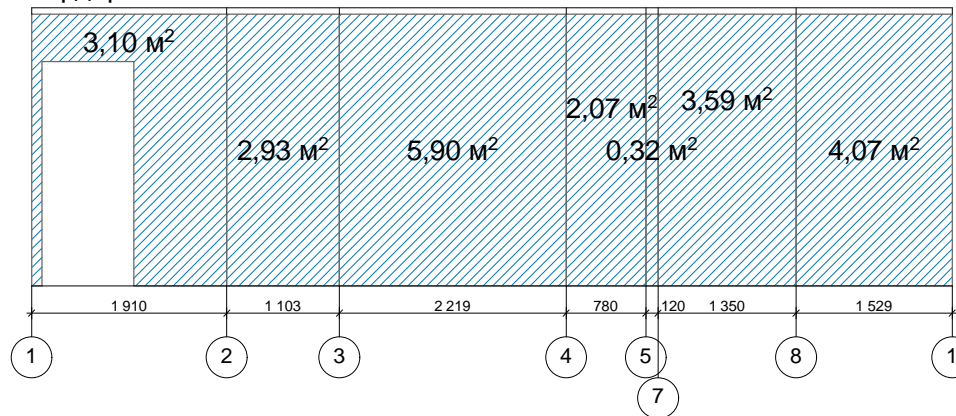
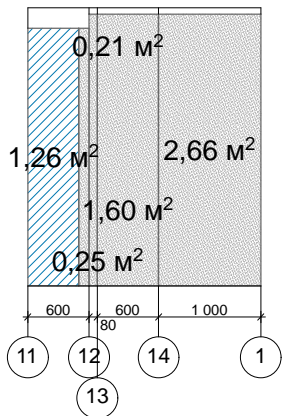

### Коридор 4



### Гардероб 5



-  Пофарбування
-  Декоративна штукатурка
-  ДСП панель
-  Технічне пофарбування
-  Шпалери акцент
-  Шпалери фон

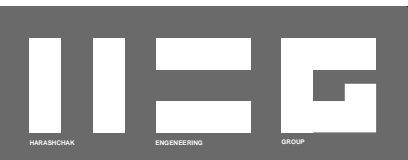

ПРОЕКТ "Дизайн інтер'єру квартири по вул. Вірменська у м.Київ"

Дата  
2018



HARASHCHAK  
ENGINEERING  
GROUP

План маркування кутів

Лист

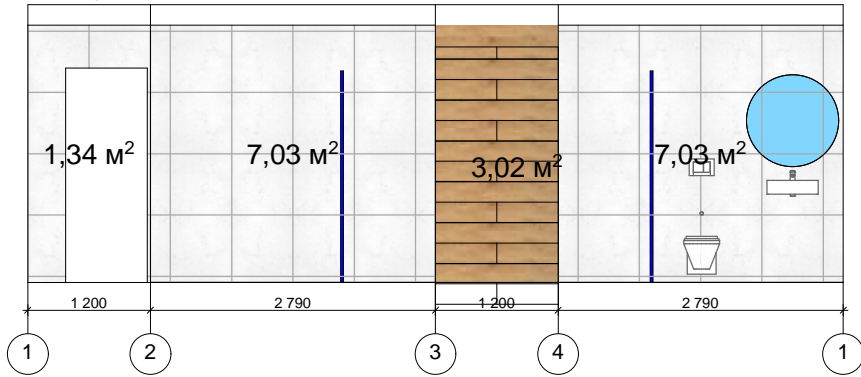
### Санвузол 6



-  Пофарбування
-  Плитка керамограніт
-  Плитка керамограніт під дерево

### Санвузол 7

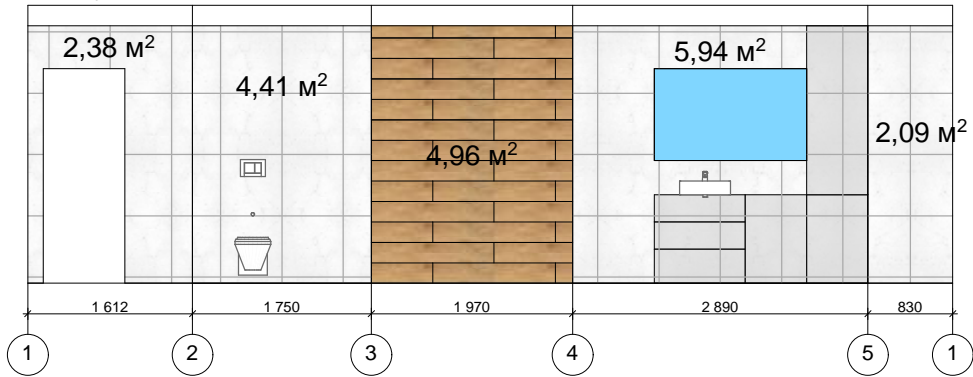

### Балкон 8

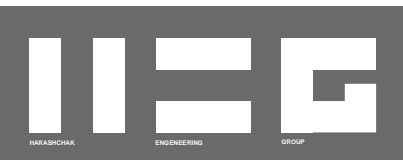
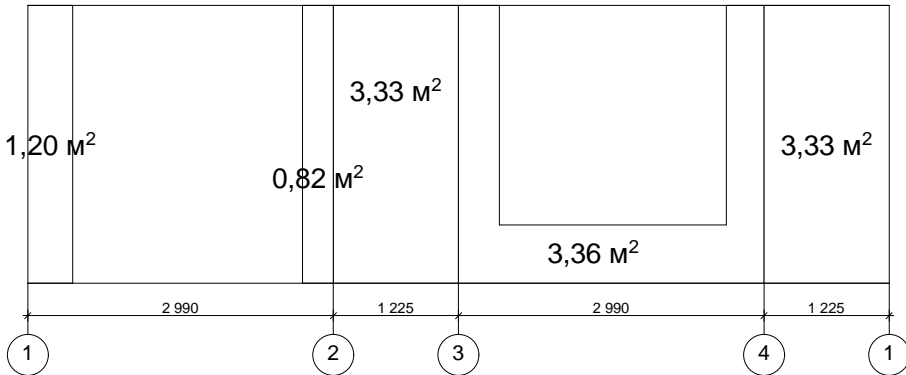

ПРОЕКТ "Дизайн інтер'єру квартири по вул. Вірменська у м.Київ"

Дата	HARASHCHAK ENGINEERING GROUP
2018	

План маркування кутів

Лист