

Согласовано	
Взам. инв. №	
Подп. и дата	
Инв. № подл.	

Изм.	Кол.уч.	Лист	№ док.	Подп.	Дата	Пристройка к гаражу		
Разработал						Стадия	Лист	Листов
						Р	3	
Монолитная плита								

# Спецификация

Поз.	Обозначение	Наименование	Кол	Масса ед кг.	Примечание
<u>Плита П-1</u>					
ЗД-1	Лист 4	Закладная деталь ЗД-1	6		
ЗД-2	Лист 4	Закладная деталь ЗД-2	4		
1	ДСТУ 3760:2007	φ10 А400С	п.м.	580	358кг
<u>Монолитная стена МС-1</u>					
2	ДСТУ 3760:2007	φ8 А400С	п.м.	100	0,395 39,5 кг
<u>Фундамент минилитный ФМ-1</u>					
3	ДСТУ 3760:2007	φ10 А400С	п.м.	534	0,617 329,5 кг
<u>Фундамент минилитный ФМ-2,3</u>					
4	ДСТУ 3760:2007	φ10 А400С	п.м.	50	0,617 30,85 кг
<u>Материалы</u>					
П-1	Плита П-1	Бетон марки М350	4,8		м3
МС-1	Монолитная стена МС-1	Бетон марки М350	0,8		м3
ФМ-1	Фундамент монолитный ФМ-1	Бетон марки М350	2,7		м3
ФМ-2,3	Фундамент монолитный ФМ-2,3	Бетон марки М350	0,2		м3
		Всего бетон марки М350	8,5		м3

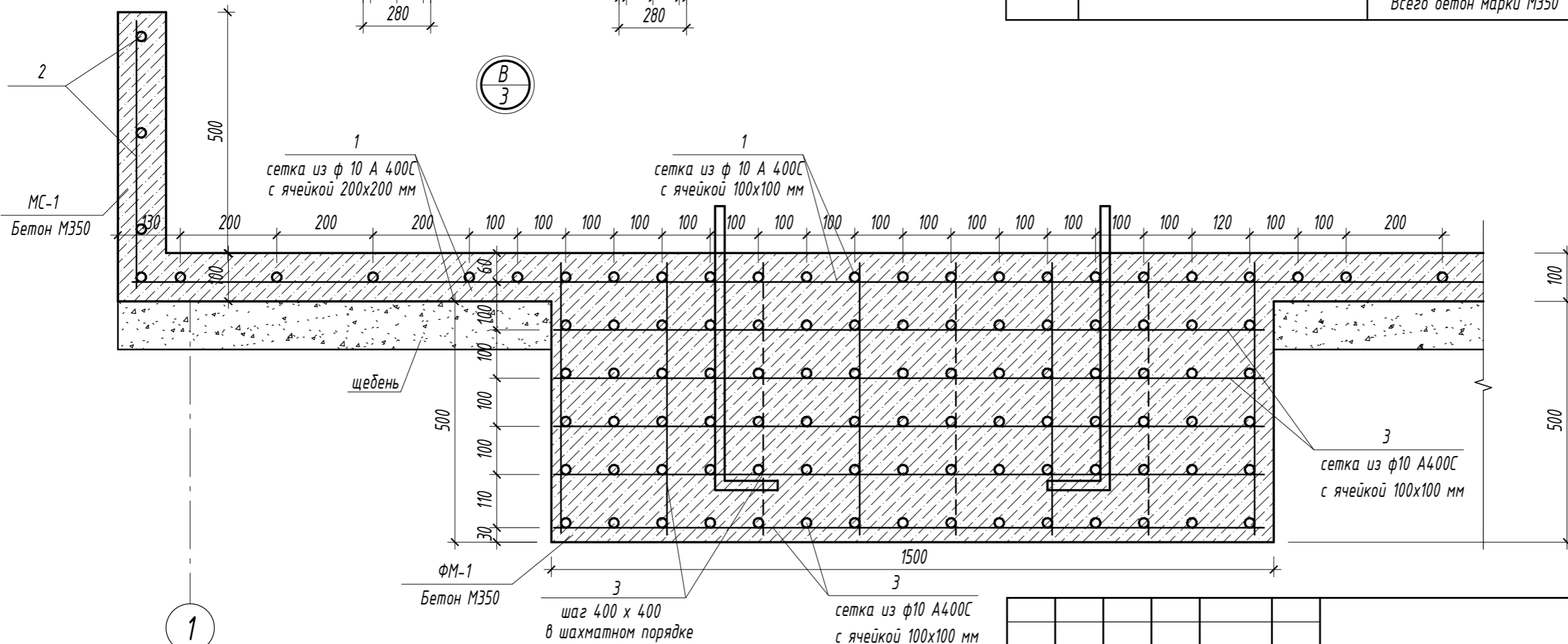
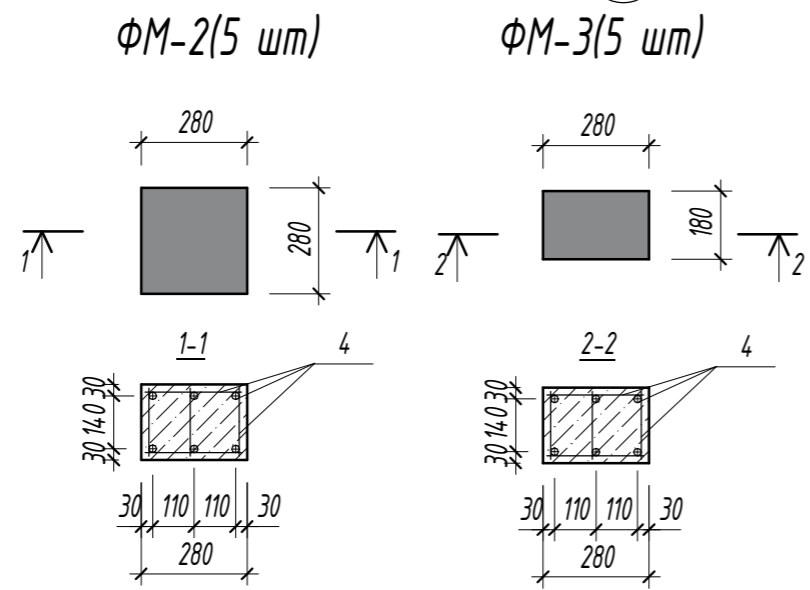
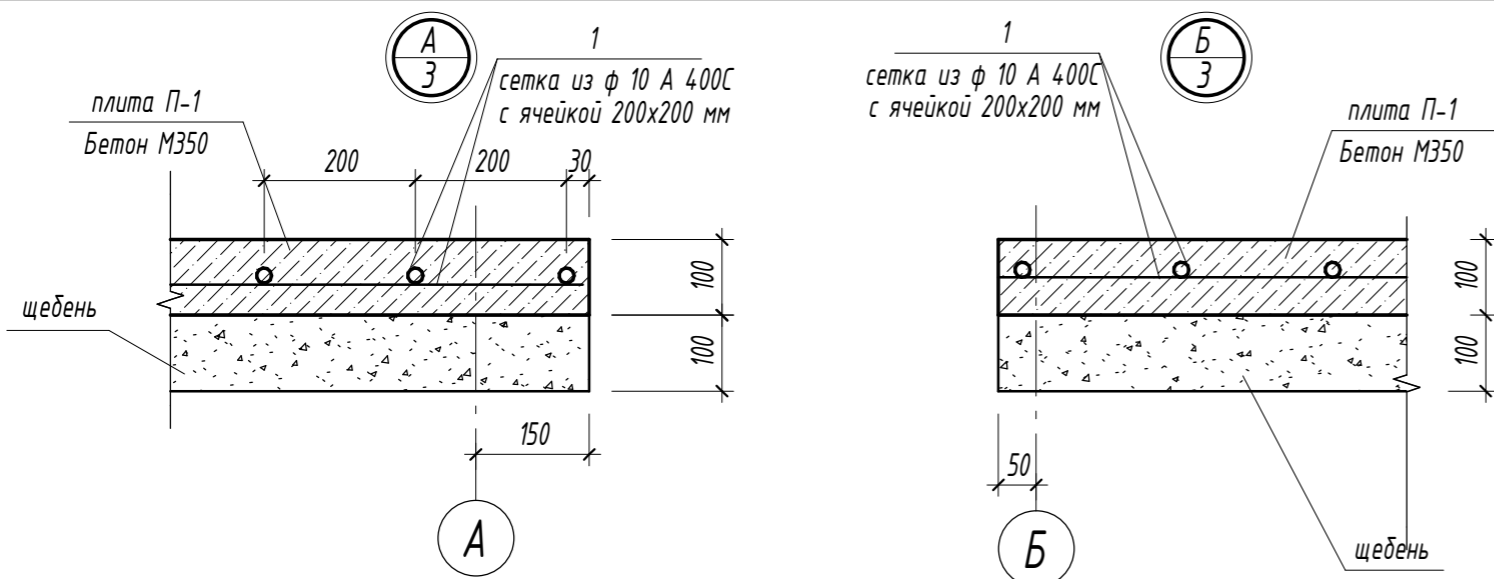

Взам. инв. №
Подп. и дата
Инв. № подл.

Изм.	Кол.уч.	Лист	№ док.	Подп.	Дата

Лист
4

# Спецификация

Поз.	Обозначение	Наименование	Кол	Масса ед кг.	Примечание
		<u>Закладная деталь ЗД-1</u>			4,51 кг
1	ДСТУ 3760:2007	φ10 А400С, L = 230 мм	шт	4	0,14 0,56 кг
2	ДСТУ 3760:2007	- 180x10, L = 280 мм	шт	1	3,95 3,95 кг
		<u>Закладная деталь ЗД-2</u>			3,1 кг
3	ДСТУ 3760:2007	φ10 А400С, L = 230 мм	шт	4	0,14 0,56 кг
4	ГОСТ 19903-74	- 180x10, L = 180 мм	шт	1	2,54 2,54 кг

ЗД-1(6 шт)

1(5)

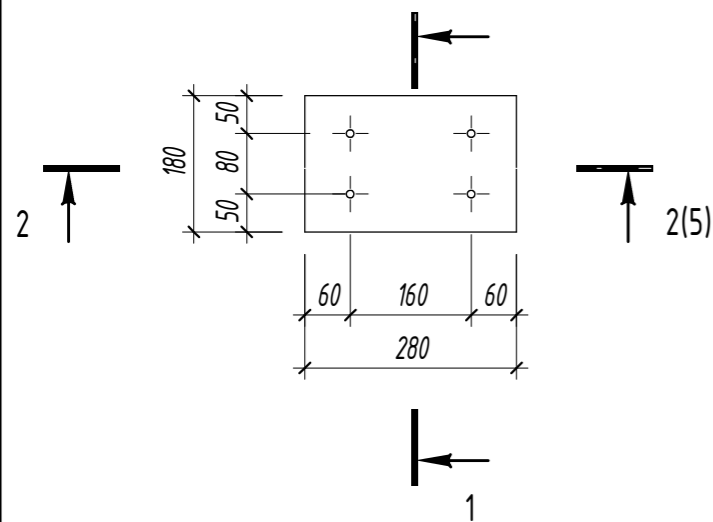

ЗД-1 (3D вид)

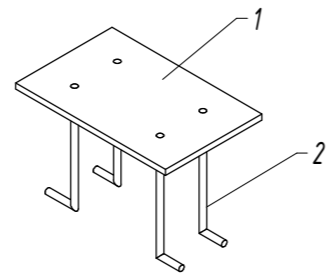

1-1

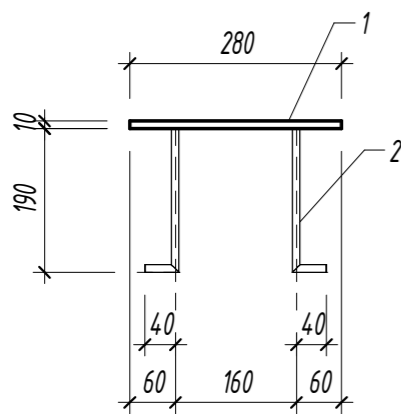

2-2

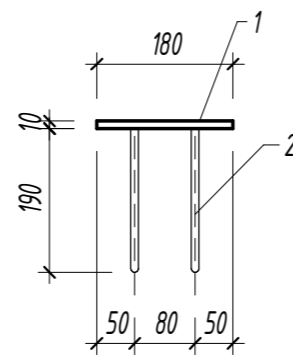

ЗД-2(4 шт)

4(5)

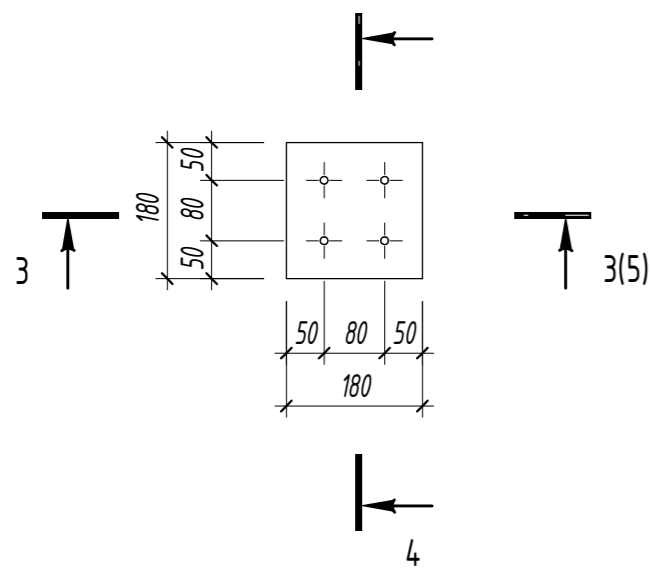

3-3

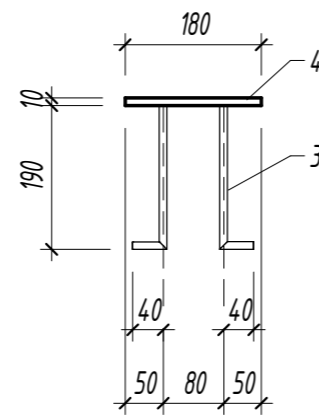

4-4

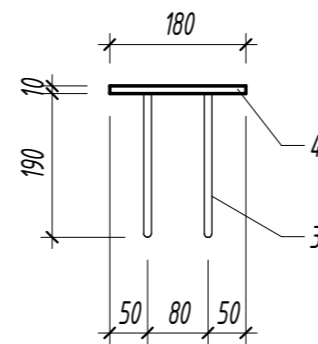

ЗД-2 (3D вид)

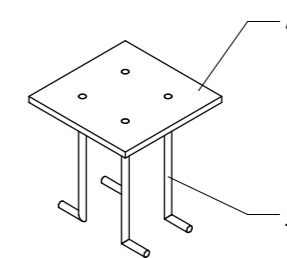

Согласовано	
Взам. инв. №	
Подп. и дата	
Инв. № подл.	

						Пристройка к гаражу			
Изм.	Кол.уч.	Лист	№ док.	Подп.	Дата				
Разработал							Стадия	Лист	Листов
							Р	5	
						ЗД-1, ЗД-2			

Плита Вид 1

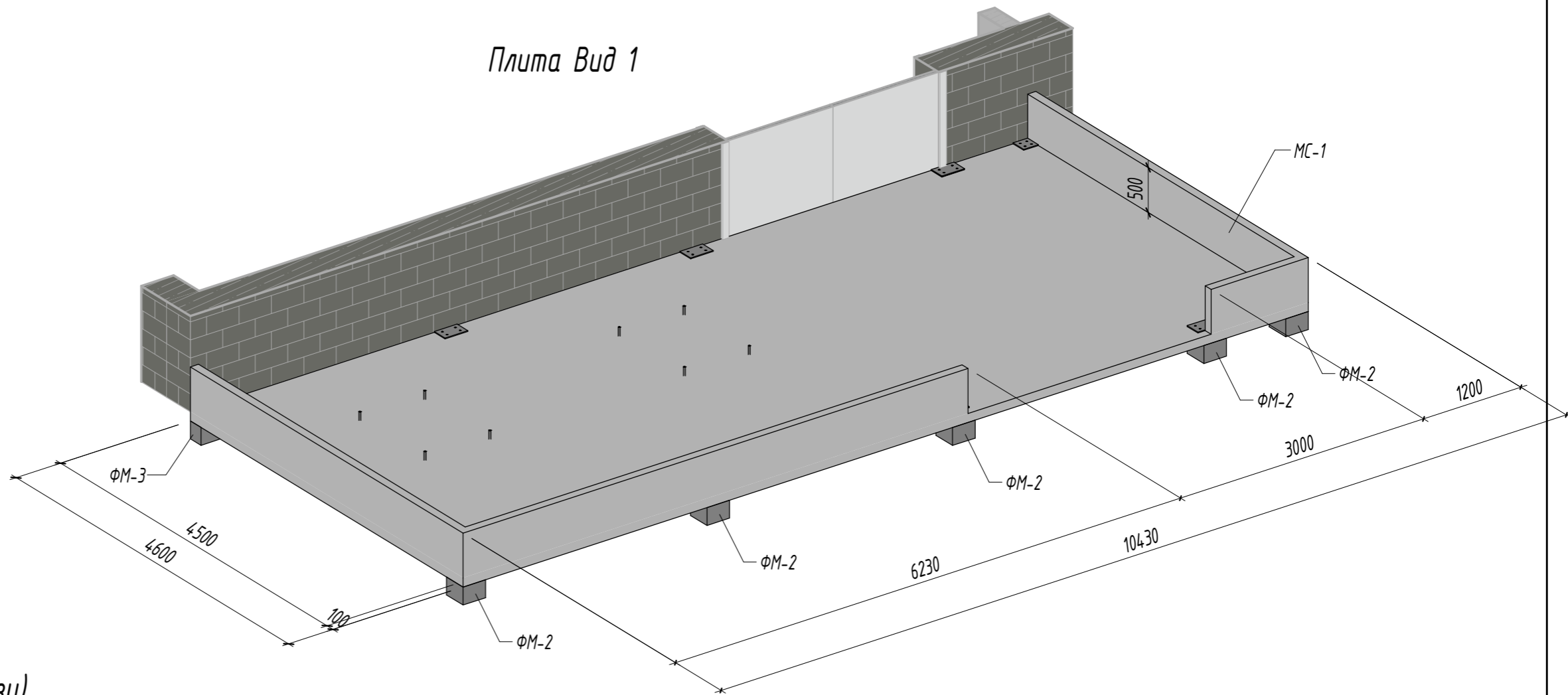

Плита Вид 2 (Вид снизу)

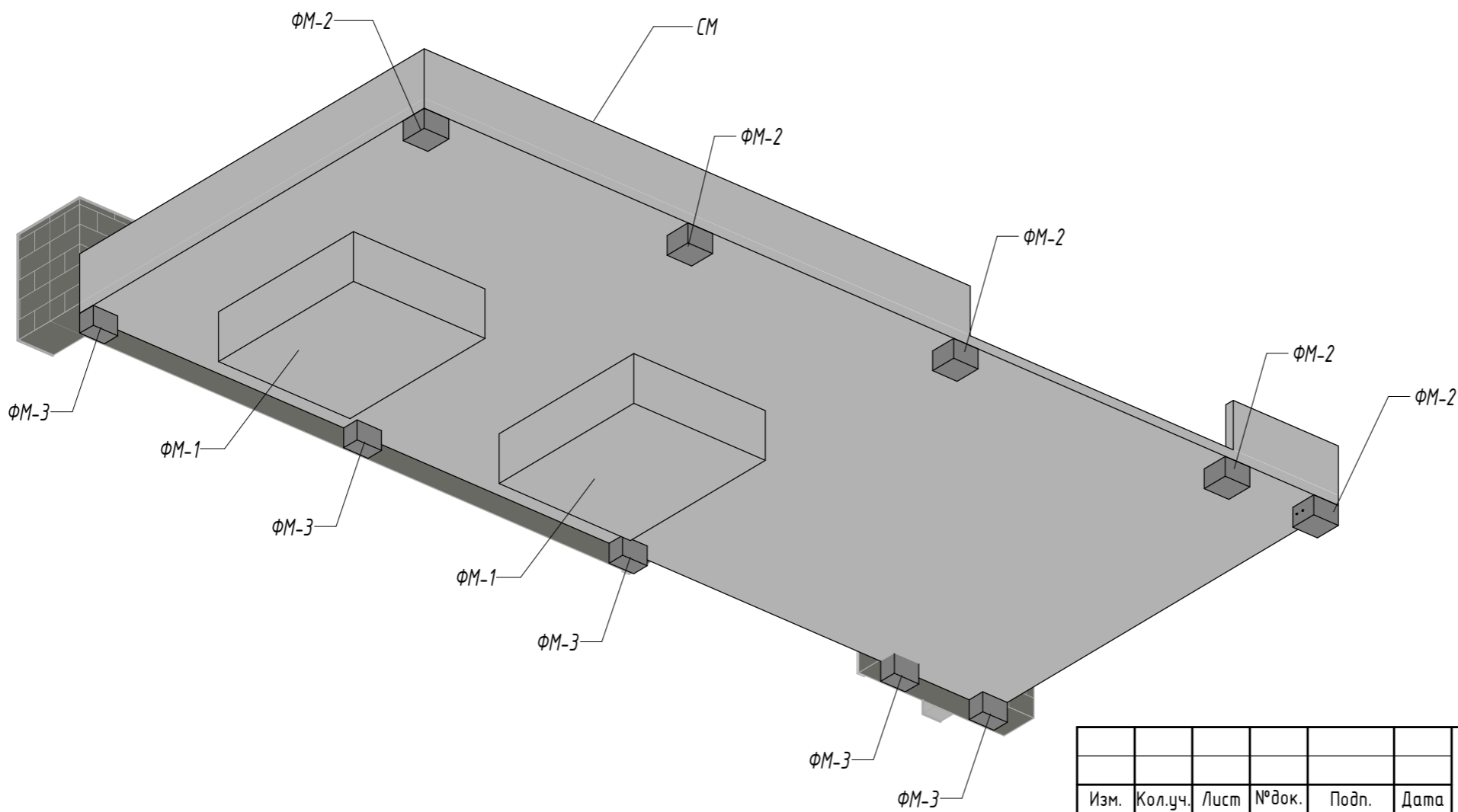

Инв. № подл.	Подп. и дата	Взам. инв. №

Изм.	Кол.уч.	Лист	№ док.	Подп.	Дата

Лист
6